

PHILCO

ISTRUZIONI PER L'USO E LA
MANUTENZIONE DEI TELEVISORI

1961

Attenzione !

- Avete il diritto di richiedere il certificato di garanzia!
- Esso vi dà diritto ad una assistenza assolutamente gratuita!

Spedite subito la cartolina di convalida completandola di tutti i dati; vi verrà inviato un certificato che, esibito al Servizio Assistenza più vicino o al tecnico richiesto, permetterà di fruire della agevolazione sopra indicata.

Senza tale certificato l'assistenza verrà concessa solo a pagamento!

Grazie

PHILCO ITALIANA S. p. A.

Introduzione

Ogni televisore Philco viene accuratamente tarato e messo a punto prima di lasciare lo stabilimento, in modo da poter fornire le migliori prestazioni una volta installato al domicilio dell'acquirente: nonostante ciò, al momento di metterlo in opera esso va esaminato e controllato accuratamente per accertarsi che nulla sia andato fuori posto durante il trasporto.

In molti casi le piccole rettifiche, le piccole messe a punto occorrenti possono essere effettuate dal cliente stesso senza richiedere l'intervento di un tecnico.

E' appunto per questa ragione che sono state compilate queste semplici istruzioni per l'uso, intese ad illustrare, nel modo più elementare, i sistemi per sfruttare appieno le eccezionali caratteristiche di qualsiasi televisore Philco.

Si tratta di istruzioni assai semplici che consigliamo di leggere attentamente: la ricompensa di questa modesta fatica sarà una ricezione televisiva costantemente perfetta.

Posa in opera

Prima di innestare la spina nella presa di corrente, accertarsi che il cambio-tensioni sia sistemato sull'esatta tensione di rete.

Danni ingentissimi all'apparecchio possono derivare dall'immissione nello stesso di corrente a voltaggio superiore a quello indicato dal cambio-tensioni.

'PIVOT-TENNA, (eventuale)

SELETTORE DEI CANALI V H F

SINTONIA MINUTA V H F

SELETTORE DEI CANALI U H F e relativo
comando di sintonia minuta

ATTACCHI PER ANTENNA V H F

ATTACCHI PER ANTENNA U H F

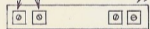

'SCAN-TENNA, (eventuale)

INTERRUTTORE
E VOLUME

CONTRASTO

TENUTA VERTICALE

TENUTA ORIZZONTALE

LUMINOSITA'

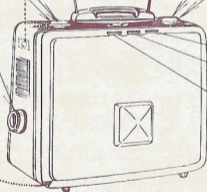

Modello:

SLENDER

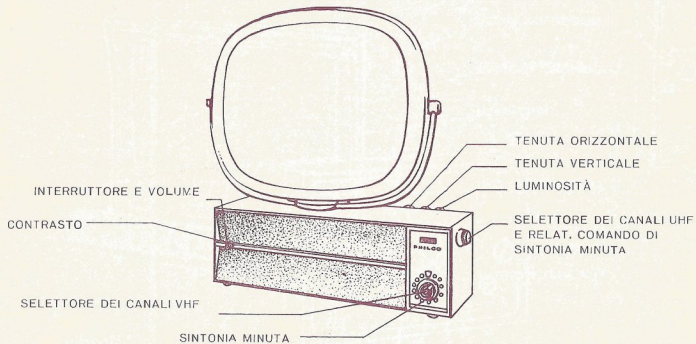

Modelli:

PRINCESS

SIESTA

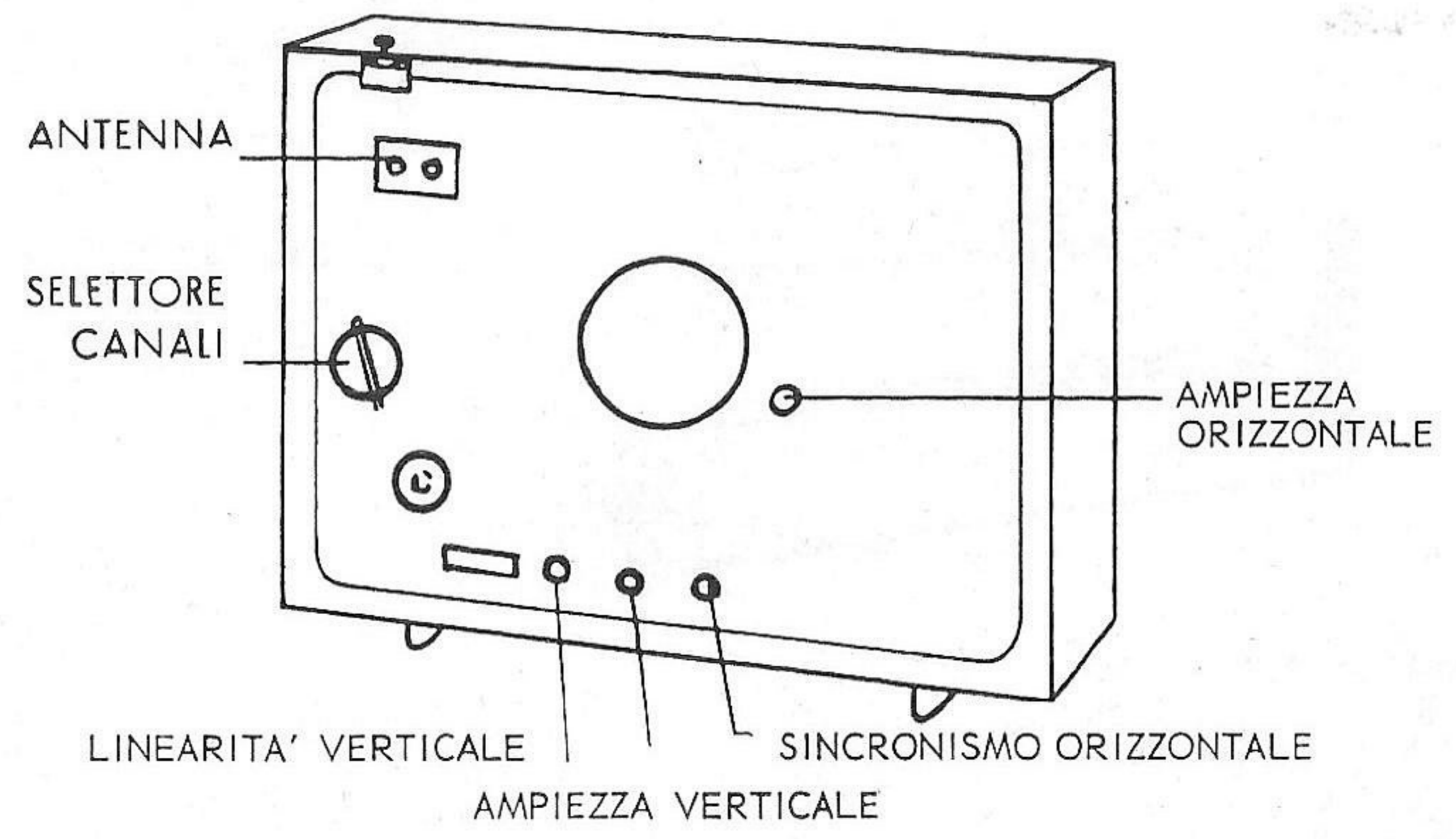
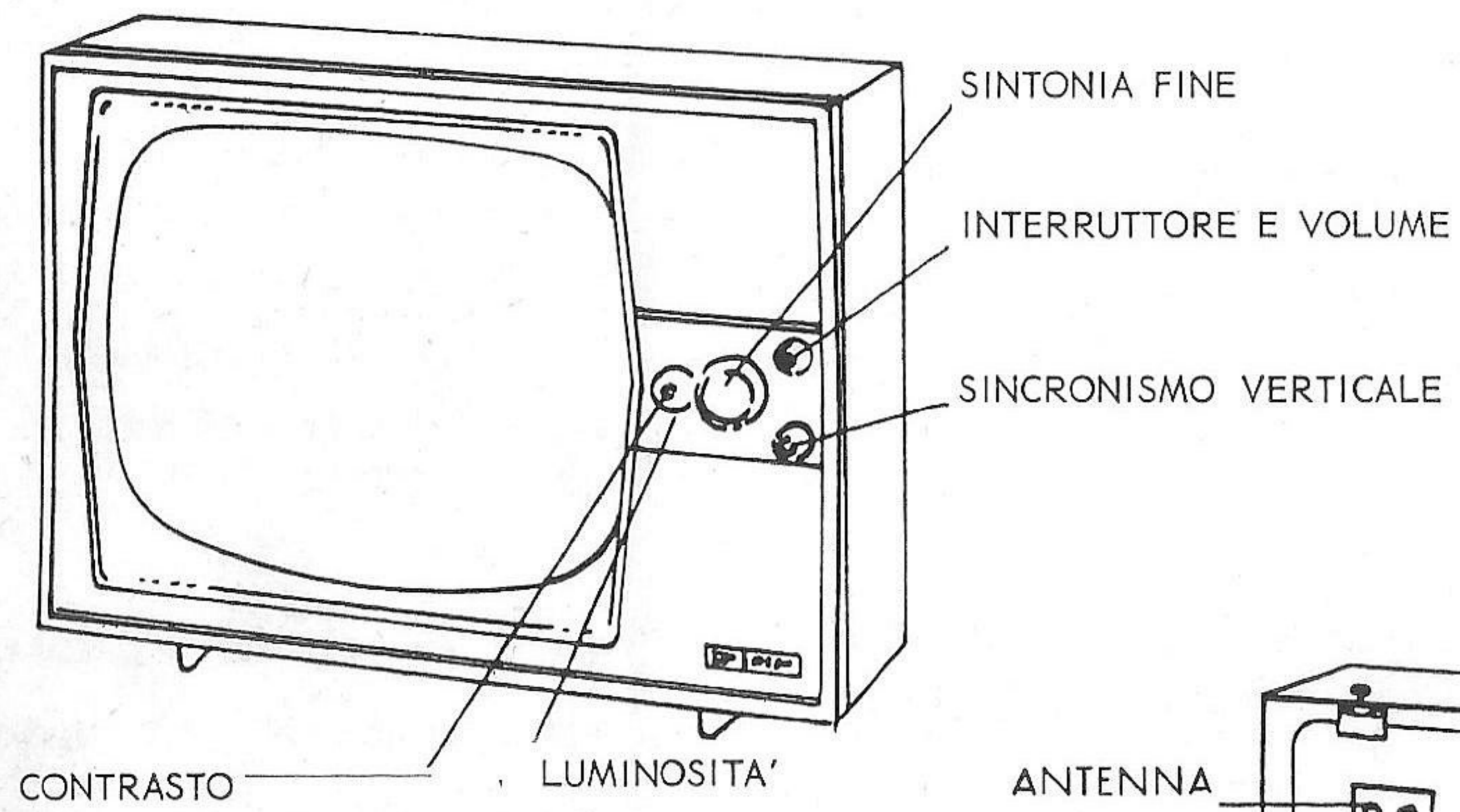

Modello:
QUEEN

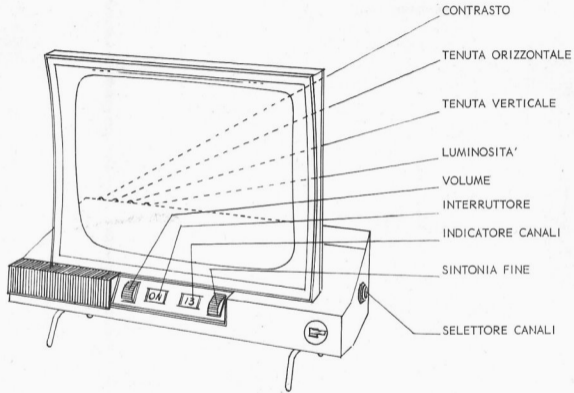

Modello:

EXPLORER

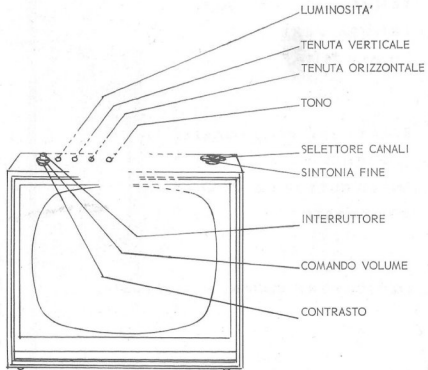

Modello:

CAMDEN

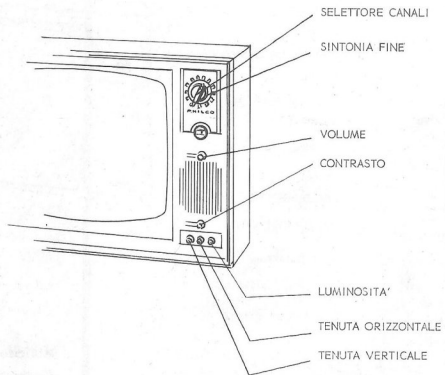

Modello:

NIAGARA

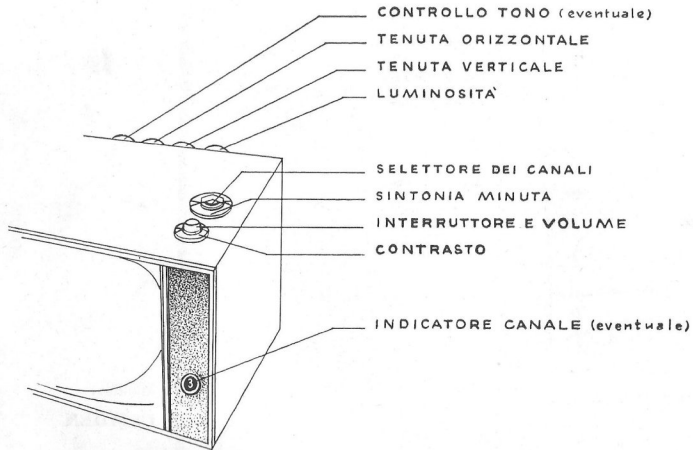

Modelli:

CAROUSEL

WESTWOOD

NORMANDY

RITTENHOUSE

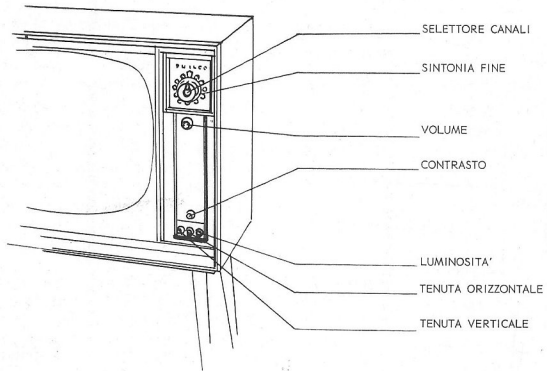

Modelli:

LANSING

MISSOURI

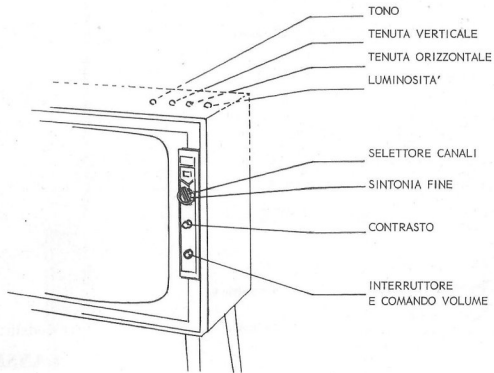

Modello:

HARTFORD

Funzionamento

Una delle cose più importanti, per ottenere una buona ricezione televisiva, è di impraticchirsi bene dell'uso dei comandi, in modo da azionarli razionalmente. Benché sulle varie manopole si possa agire in qualunque ordine, consigliamo di seguire la sequenza indicata qui sotto.

I comandi situati sul retro dell'apparecchio non vanno generalmente toccati più, una volta ben registrati inizialmente. Quando l'apparecchio è accuratamente messo a punto, sullo schermo deve apparire una immagine stabile, bene a fuoco e dai profili netti, con una buona gradazione di neri, di grigi e di bianchi.

- 1) Premere o girare a secondo del modello l'interruttore e ruotare a fondo a sinistra il comando del volume, quindi di nuovo a destra di $1/3$ di giro circa. Lasciare passare una trentina di secondi perché l'apparecchio si riscaldi.
- 2) Ruotare il selettore dei canali portandolo sul canale desiderato.
- 3) Ruotare a fondo a sinistra il comando del contrasto quindi nuovamente verso destra di $3/4$ di giro circa.
- 4) Ruotare completamente a sinistra il comando della luminosità, quindi a destra sino a quando l'immagine appare.
- 5) Nei modelli con antenna incorporata, estrarre completamente l'antenna stessa ed orientarla sino ad ottenere la maggiore intensità di segnale possibile.
- 6) Regolare il comando di sintonia minuta sino ad ottenere un'immagine nitida.
- 7) Regolare il comando del contrasto e della luminosità sino a raggiungere la combinazione più gradevole.
- 8) Regolare il comando della sintonia minuta sino ad ottenere la completa sincronizzazione fra immagine e suono.
- 9) Per gli apparecchi muniti di regolatore di tono, registrare il comando del tono sino ad ottenere la resa desiderata.

Comando della tenuta orizzontale

Per eliminare l'inclinazione orizzontale dell'immagine, ruotare leggermente questo comando a sinistra o a destra sino a stabilizzare l'immagine stessa.

Comando della tenuta verticale

Per eliminare lo scorrimento dell'immagine in senso verticale, ruotare leggermente questo comando a destra o a sinistra sino a che l'immagine si stabilizzi. Anche questo comando una volta ben regolato richiede rarissimi interventi.

Comando della luminosità e del contrasto

Quando l'immagine è grigia, cioè priva di bianchi e neri, aumentare il contrasto e, se necessario, diminuire anche la luminosità, agendo sugli appositi comandi. Quando l'immagine è troppo scura, quando cioè il nero prevale sui grigi e sui bianchi, diminuire il contrasto e, se necessario, aumentare la luminosità, sempre agendo sugli appositi comandi.



Condizioni di ricezione

Per quanto ogni televisore Philco sia dotato di tutti gli ultimi perfezionamenti elettronici che consentono all'utente la ricezione televisiva nelle migliori condizioni possibili, vi sono casi in cui determinati disturbi elettrici possono interferire sulla riproduzione sonora e visiva di qualunque apparecchio. Qui sono illustrati quattro dei più comuni fenomeni di interferenza.

Spesso questi fenomeni sono a carattere temporaneo, mentre altre volte è possibile ridurre l'entità o anche eliminarli completamente mediante una accorta regolazione della sintonia minuta.

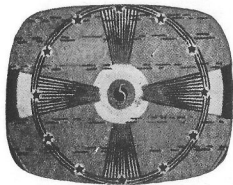

Interferenza dovuta al sistema d'accensione delle automobili.



Immagine doppia dovuta a ricezione di riflessioni.



Interferenza dovuta a trasmettitori ad onda corta.

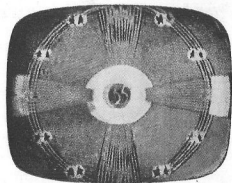
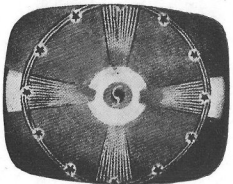

Immagine con «neve» dovuta a segnale debole.

Qualche considerazione circa la ricezione televisiva

La zona in cui si trova la Vostra abitazione ed in cui, pertanto, l'apparecchio è installato, può essere, a seconda dei casi, da classificarsi « ottima », « discreta » o « difficile » dal punto di vista della ricezione televisiva: ciò in funzione sia delle condizioni ambientali, sia dello stesso, tipico comportamento dei segnali televisivi. Basti pensare che uno spostamento di qualche metro nella posizione dell'apparecchio, è talvolta sufficiente a migliorare o peggiorare in misura sorprendente la ricezione.

La distanza massima alla quale è possibile captare bene le immagini emesse da una stazione trasmittente televisiva, dipende principalmente dalla potenza del-

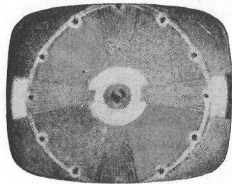
l'emittente e dalla natura del terreno interposto. La presenza di forti elevazioni come colline e montagne influisce sfavorevolmente al punto che talvolta, quando il rilievo è molto accidentato, non si riesce ad avere una buona ricezione neppure a distanze modestissime dalla stazione.

In determinate condizioni di terreno o nelle vicinanze di edifici molto elevati, può darsi che l'unica immagine emessa dalla stazione si « sdoppi » sullo schermo, dando luogo ad una seconda immagine, che appare a destra dell'immagine « vera » e risulta più tenue di questa.

Questo effetto, provocato dalla riflessione del segnale da parte degli edifici circostanti, è spesso difficile e talvolta impossibile eliminare completamente: generalmente, però, la seconda immagine si può attenuare al punto da impedirle di disturbare.

Alcune cose da ricordare

- 1) Se l'immagine non appare buona, non è il caso di allarmarsi: può benissimo trattarsi di temporanee imperfezioni di trasmissione.
- 2) Se nè immagine nè suono compaiono, assicurarsi che la spina sia inserita nella presa di corrente.
- 3) Se l'immagine non appare o risulta assai debole, l'inconveniente è generalmente attribuibile al distacco dell'antenna o, meglio, dei suoi collegamenti: assicurarsi quindi che gli stessi siano ben fissati ai relativi morsetti posti sul retro dell'apparecchio.
- 4) Gli unici comandi da toccare sono quelli di cui si parla nel presente libretto: evitare quindi di intervenire su quelli posti sul retro dell'apparecchio, i quali esigono l'opera di un tecnico qualificato.
- 5) Assai importante è mantenere il mobile dell'apparecchio in buono stato, evitando di appoggiarvi sopra oggetti di gomma e in genere qualunque oggetto che possa essere impregnato di sostanze chimiche dannose alla superficie del mobile stesso.

UHF

Per ricevere in UHF, naturalmente con gli apparecchi abilitati a tale ricezione, comportarsi come segue:

- 1) *Ruotare la manopola di selezione dei canali, nella posizione UHF.*
- 2) *Agire sulla manopola della sintonia minuta sino ad ottenere la migliore immagine ed il migliore suono.*

Un consiglio circa l'uso e la manutenzione dell'apparecchio

Come qualunque oggetto di classe, anche il televisore Philco merita riguardi e adeguata manutenzione. Esso è un apparecchio brillantemente concepito ed accuratamente realizzato per fornire prestazioni veramente superiori e seguendo questi pochi e semplici suggerimenti si può esser certi di avere sempre una ricezione televisiva insuperabile:

- la giusta distanza fra spettatore ed apparecchio è solo una questione di preferenze: i tecnici hanno infatti dovuto constatare come essa vari per lo più da 1,80 a 3,60 metri a seconda della misura dello schermo, ma non esiste alcuna regola fissa.
- ricordarsi di collocare l'apparecchio lontano da radiatori, tubazioni del riscaldamento e simili, onde evitare al mobile quegli inconvenienti cui qualunque mobile di qualità andrebbe soggetto in circostanze simili.
- accertarsi che l'apparecchio « respiri » liberamente (lasciare almeno 7-8 cm. fra il retro del televisore e la parete,

ed evitare di ostruire le aperture di ventilazione di cui l'apparecchio è dotato).

- lucidare sempre il mobile nel senso della fibra.
- ove ci si trovi in fase di progettazione dell'arredamento, sarà bene stabilire per prima cosa quale dovrà essere la posizione occupata dal televisore e prevedere il resto dell'ambiente partendo da questa premessa (l'apparecchio Philco è noto per la sua sobria eleganza, che gli consente di intonarsi anche agli arredamenti di stile più moderno).
- si sconsiglia sia di oscurare completamente l'ambiente durante la trasmissione, sia di collocare luci intense che si riflettano sullo schermo, onde evitare una luce diffusa dietro o ai lati dell'apparecchio.
- Per ripulire il cristallo di protezione dello schermo, usare *soltanto ed esclusivamente* una soluzione di acqua saponosa piuttosto blanda.
- in caso di guasti, rivolgersi esclusivamente ad un servizio di assistenza Philco regolarmente autorizzato ed esigere che per gli eventuali ricambi vengano adoperati solo pezzi originali Philco che sono gli unici veramente identici e in tutto equivalenti a quelli che compongono l'apparecchio.

Importante

RICORDATE DI
SPEDIRE SUBITO
LA CARTOLINA
DI CONVALIDA
DELLA GARANZIA,
ALTRIMENTI
LA STESSA NON
POTRÀ AVER
CORSO!
GRAZIE

PHILCO ITALIANA

Ultima raccomandazione

Come tutti gli oggetti di pregio, il televisore Philco richiede — e merita — qualche cura e qualche attenzione, prestata da mano esperta.

Pertanto, in caso di riparazioni, messe a punto, o anche per normali esigenze di manutenzione, si consiglia di rivolgersi sempre ed esclusivamente all'organizzazione di servizio autorizzata dalla Philco, la DIPCO, i cui tecnici, esperti e competenti, sono in grado di assicurare una assistenza tecnica inappuntabile, con impiego eventuale di pezzi di ricambio Philco originali.

Assistenza: stazioni di servizio DIPCO

Milano	Via Davanzati 15	tel. 370339 » 370347 » 375656 » 370203	Padova	Via Raffaello Sanzio 1	tel. 42898
Torino	Via Genovesi 2	» 520150 » 527338	Bologna	Via Pratello 98	» 260821
Novara	Piazza Giovannetti 8	» 26726	Firenze	Viale Francesco Redi 67	» 489097
Genova	Via XX Settembre 20/156	» 587432	Pescara	C.so Vitt. Emanuele 190	» 3466
Cittanova Calabria	(Ditta Bregoli) Via Colombo 6		Roma	Via I. Giorgi 39	» 861565
Porto Potenza Picena	V.le Regina Margherita 82		Napoli	Via T. Campanella 5	» 387507
			Bari	Via Calefati 6	» 16326
			Palermo	Piazza G. Verdi 29	» 16607
			Omegna	(Ditta Bardonì) Via Guglielmazzi 1	
			Viserba	(Ditta Belletti) Via Labriola 24	

CARTOLINA DI CONVALIDA DELLA GARANZIA PHILCO

TELEVISORE

MODELLO

EXPLORER

N° DI MATRICOLA

02935

Data d'acquisto

Nome e cognome del compratore

Via

Città

Negoziò ove è stato effettuato l'acquisto

Indirizzo

Città



Spett.

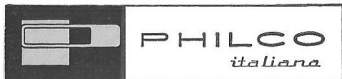

S. p. A.

M I L A N O

P.zza CAVOUR, UNO